

Instructions de montage meubles compacts

Setup

Pour l'assemblage vous aurez besoin des outils suivants :

- Visseuse avec accu et différents embouts
- Forets 4.5 mm et 5 mm
- Tournevis cruciforme PZ2
- Clé Allen 4 mm



L'assemblage est montré à titre d'exemple sur le buffet illustré.

Procédez de la même manière pour votre combinaison personnalisée.

Les meubles sont livrés en grande partie préassemblés en usine. En raison du grand nombre de combinaisons possibles, la préparation et le montage pour le raccordement des différents éléments doivent être effectués sur place par l'installateur spécialisé. Nous serons heureux de répondre à toutes vos questions concernant le montage et le réglage.

En plus de ces instructions de montage, veuillez également respecter les instructions pour les tiroirs, le montage mural et le dispositif anti-basculement.

Pages d'instructions de montage du meuble: Page 2
Variantes pieds, châssis métal.

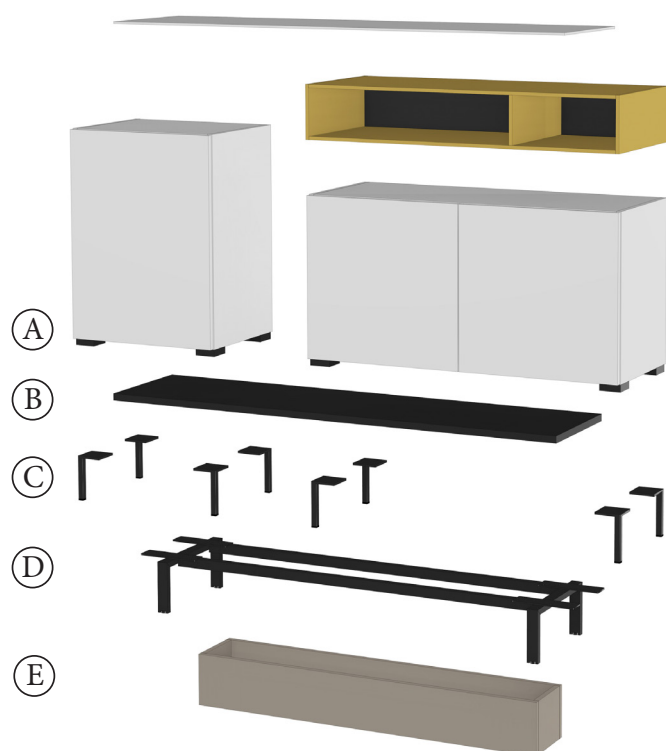

- A) Meuble avec pieds carrés hauteur 25 mm Page 2-4
 - B) Meuble avec socle hauteur 25 mm Page 5
 - C) Meuble avec pieds hauteur 162 mm Page 5
 - D) Meuble avec châssis 192 mm Page 6
 - E) Meuble avec socle en retrait Page 6
- Démontage de la plaque de recouvrement en bois Page 6



Reliez les corps des meubles les uns aux autres

Démonter les portes et tiroirs

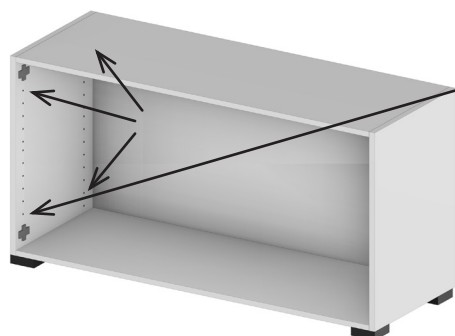
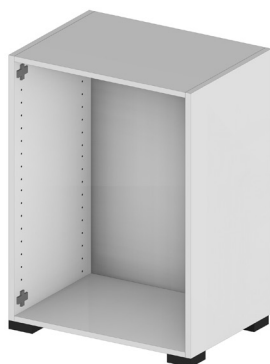

Percez la paroi latérale à travers la rangée de trous à quatre endroits avec une perceuse de diamètre 4.5 mm.

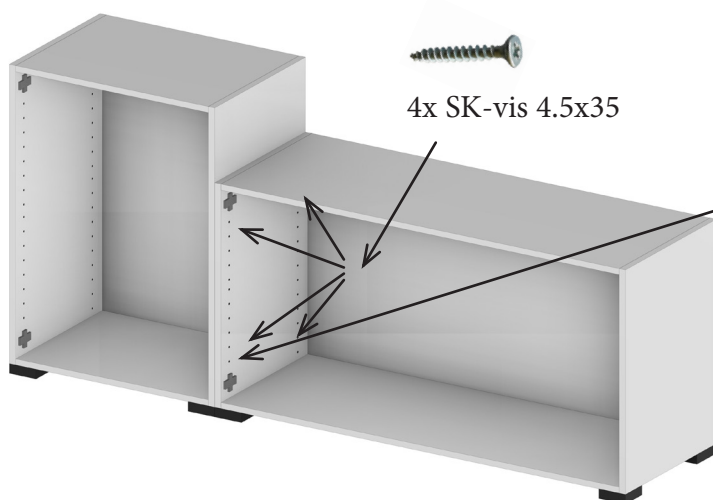

Assemblez le meuble et fixez-le à la main ou avec un serre-joint. Visser les deux corps ensemble avec quatre vis.

Vous pouvez maintenant remonter la face.

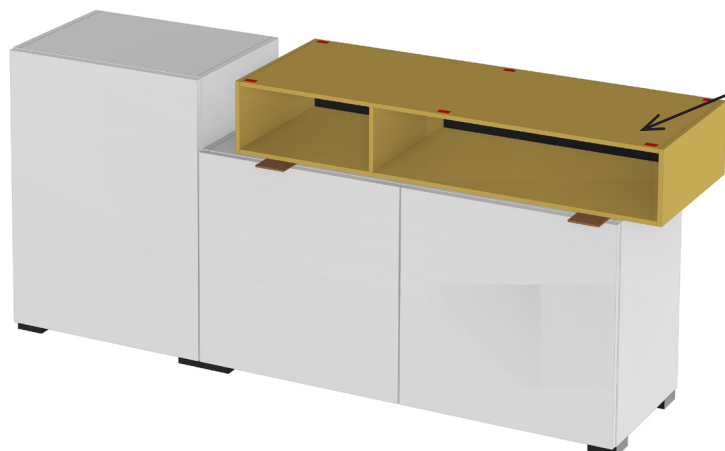

Placez le box à l'envers sur le meuble assemblé. Montez les bandes adhésives aux points marqués en rouge ici (Box large 6 pièces, Box étroit 4 pièces) et retirez le film de protection.

Reliez les corps des meubles les uns aux autres

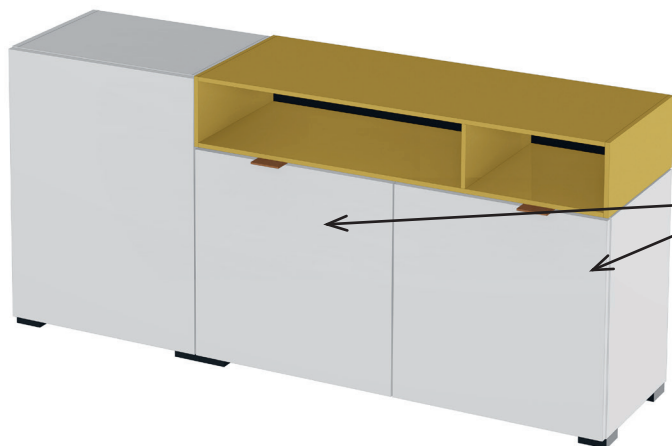

Placez deux bandes de carton entre le Box et le meuble, afin que le Box puisse être positionné et aligné.

Alignez le Box au ras du bord arrière du corps du meuble. Assurez-vous que le Box ne dépasse pas sur le côté et se trouve à gauche du corps.

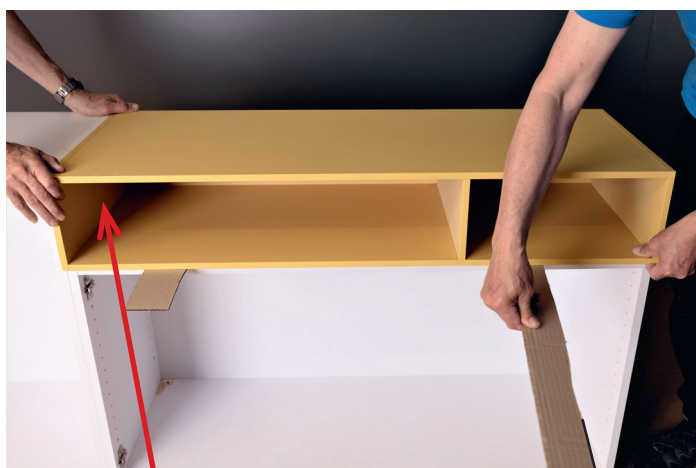

Fixez le Box dans cette position et retirez délicatement les bandes de cartons les unes après les autres.

Liaison latérale des Box et du meuble avec une vis à tête creuse M4 x 24 + Ecrou de douille.
Liaison latérale des Box et du Box avec une vis à tête creuse M4 x 18 + Ecrou de douille.

Pour ce faire, percez un trou traversant de diamètre 5 mm environ au milieu de la paroi latérale du Box.

Pour les boxes plus hauts, deux raccords à vis sont nécessaires l'un au-dessus de l'autre.



PH M4 x 24 + Ecrou de douille
Assemblage box et meuble

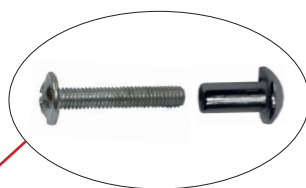

PH M4 x 18 + Ecrou de douille
Assemblage box et box

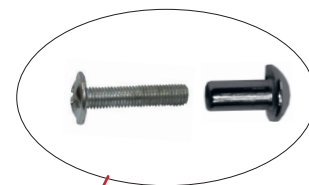

Assemblage de la plaque de recouvrement aux meubles compacts. Le montage doit être effectué par deux personnes !

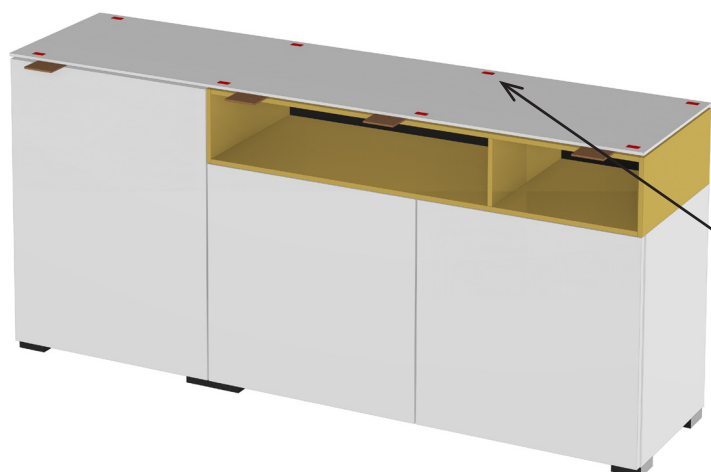

Pose de la plaque de recouvrement en bois 8 mm
Placez la plaque de couverture, bas vers le haut, sur les bandes de carton. Ceux-ci servent d'aide au montage.

Retirez le papier protecteur des zones collées.

Tournez la plaque de recouvrement et placez-la sur les bandes de protection de manière à ce que les points adhésifs soient à côté des bandes de carton.

Alignez la plaque de recouvrement sur le côté et à l'arrière à ras du corps du meuble. Fixez la plaque de recouvrement dans cette position, puis retirez une bande de carton à la fois.

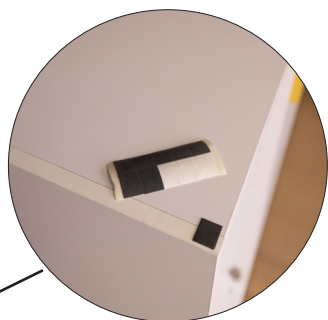
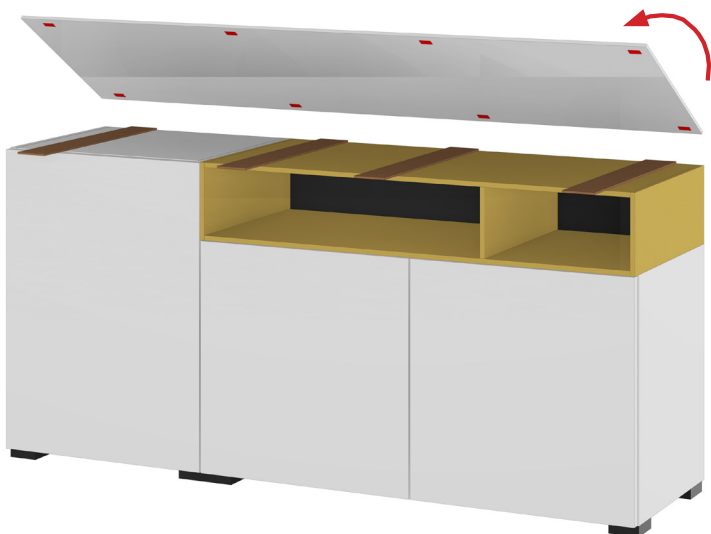

Montage de la plaque de recouvrement en verre.
Pour ce travail, 2 personnes sont nécessaires
Portez des gants de protection pour ce travail.

Collez les patins antidérapants noirs sur la combinaison de meubles à une distance d'environ 53 cm de l'avant et de l'arrière.

Lors du transport de la plaque de verre, assurez-vous que la plaque de verre ne se courbe pas trop.

Placez la plaque de verre sur le meuble, puis placez-la délicatement sur les patins antidérapants. La plaque peut être alignée en la soulevant légèrement.

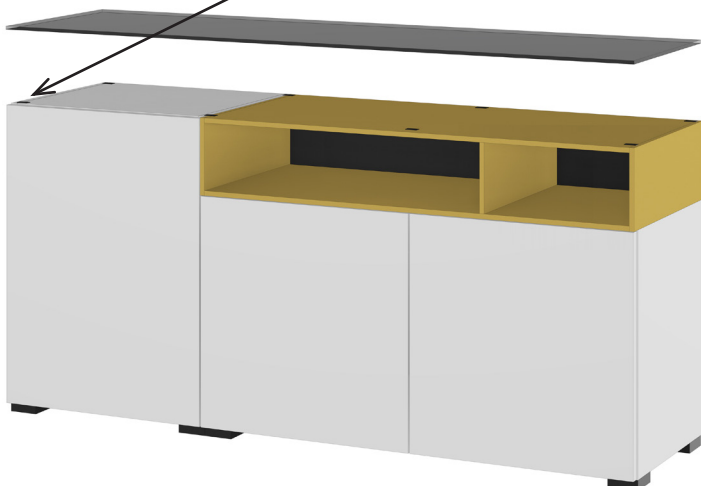

Assemblage des différentes variantes de pieds aux meubles compacts



Montage du socle

Posez le socle sur le sol et insérez les plaques de base d'ajustement avec les petites vis.

Placez le socle avec les pieds réglables vers le bas à l'endroit prévu et alignez-la.

Placez le meuble sur le socle et vissez les corps ensemble comme décrit à la page 2

Alignez le meuble de sorte que les vis de réglage de la base puissent être ajustées à travers le bas du corps du meuble.

Vissez maintenant les corps au socle avec deux vis par corps

Pré-perçage 4.5 mm, vis 4.5x35 à fente.

4x SK 4.5x35

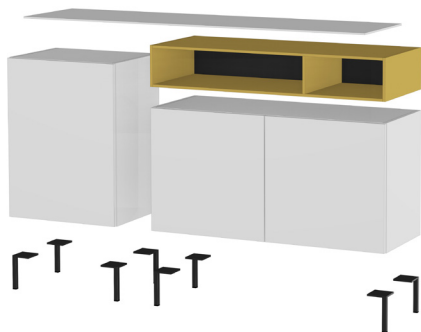

Assemblage du meuble avec pieds hauteur 165 mm

Vissez les pieds au corps aux points pré-marqués.

Assemblez ensuite le meuble comme décrit à la page 2.



Assemblage du châssis

Connectez les corps comme décrit à la page 2. (Selon la composition, il peut aussi y avoir plusieurs corps)

Couchez les corps sur le dos.

Alignez la base à l'aide des deux supports en bois.

Vissez le châssis de base avec 2 vis PH 5x20 par équerre

Vissez les deux rails de support ensemble à l'aide des vis SK 5x55

Mettez l'ensemble à la verticale en faisant attention de ne pas endommager le revêtement de sol.

Les pieds peuvent être réglés en hauteur à l'aide des vis de réglage.

SK 5*55

PH 5*20

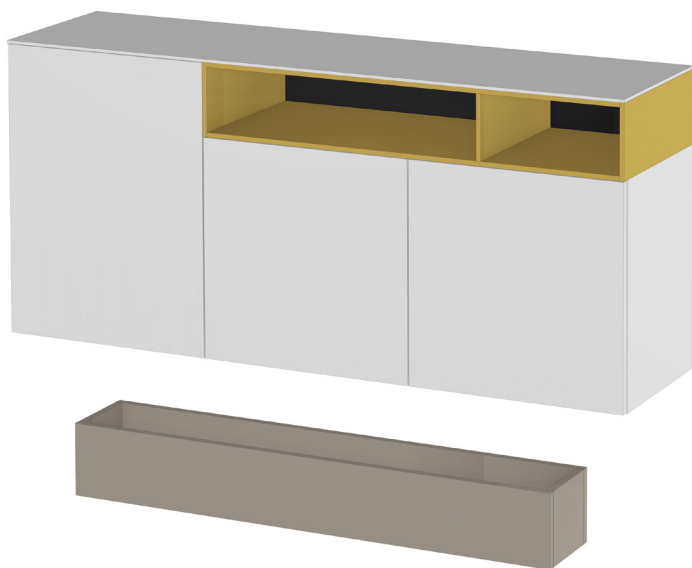

Assemblage de la combinaison de meubles avec un socle en retrait

Les corps doivent être fixés au mur, la base sert uniquement de support.

Veillez vous référer aux instructions de montage mural !

Assemblez la combinaison de meubles comme décrit à la page 2. Si vous n'installez pas encore les portes et les tiroirs, il sera plus facile de soulever les meubles.

Placez la base dans la bonne position et alignez-la. Préparez le montage mural pour la combinaison comme décrit dans les instructions de montage mural pour les meubles compacts.

Placez la combinaison sur la base et fixez le meuble au mur.

Démontage de la combinaison de meubles

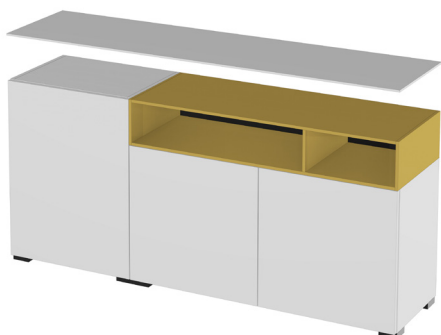

Si vous ne pouvez pas transporter la combinaison dans son ensemble lors du déplacement, la plaque de recouvrement en bois doit être soigneusement retirée avec un couteau. Enlevez les résidus de colle en frottant ou avec un nettoyant pour freins. Ensuite, vous pouvez dévisser le meuble, puis le remonter.

Après le remontage, recoller la plaque de recouvrement avec du ruban adhésif double face de 0,8 mm d'épaisseur.

