

Les lits sont conformes aux normes Din EN 747-1 : 2007-07, Din EN 13453-1 : 2004-09

**Important: Veuillez lire soigneusement ces instructions avant le montage et conservez cette notice.**

**Consignes de sécurité :**

- a) Les lits en hauteur et le lit supérieur des lits superposés ne conviennent pas aux enfants de moins de six ans.
- b) L'utilisation de l'échelle présente un risque de glisser !
- c) Le lit est construit pour dormir et doit être utilisé comme tel.
- d) La fixation de cordes, ceintures, ficelles etc. présente un risque de strangulation.
- e) Les enfants peuvent être coincés entre le lit et le mur. Afin d'éviter des risques sérieux de se blesser, la distance entre le mur et le lit doit être de maximum 75 mm ou doit être supérieure à 230 mm.
- f) Tous les éléments de fixation doivent être vissés serrés, veuillez vérifier cela régulièrement et resserrez les vis si nécessaire.
- g) Tous les composants du lit doivent être en bon état pour une utilisation sûre. Les pièces cassées, fissurées ou manquantes doivent être remplacées ou complétées avant tout autre utilisation.
- h) L'épaisseur maximale du matelas du lit supérieur est de 160 mm. Veuillez observer le marquage au dos du lit supérieur. Ne retirez pas cet autocollant.

**Livraison/outils de montage :** Veuillez vérifier avant montage !  
(suivant le modèle de lit, le jeu de visserie comprend des pièces excédentaires )

Livraison/éléments de meuble : Veuillez vérifier avant montage !

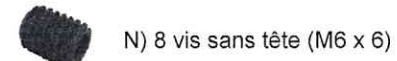
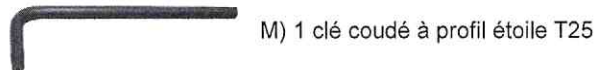
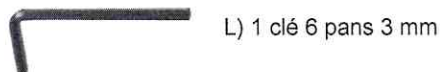
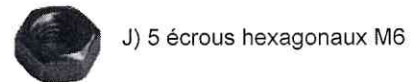
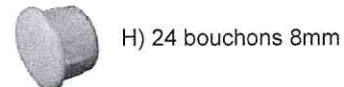
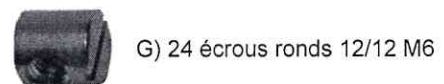

**Livraison/éléments de meuble:** Veuillez vérifier avant montage !

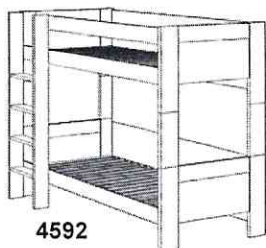
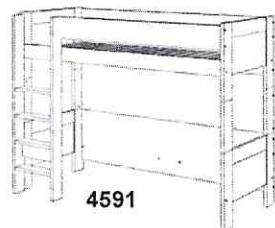

- 1) 2 têtes en bas à droite/gauche
- 2) 2 parois haut/bas (en couleur du corps)
- 3) 2 cadres d'assemblage (pour art. 4591 seul, 1 pièce)
- 4) 2 panneaux pour cadre d'assemblage
- 5) 2 traverses intermédiaires avant
- 6) 2 traverses intermédiaires arrière
- 7) 1 paroi arrière du milieu (toute les couleurs)
- 8) 2 têtes en haut à droite/gauche
- 9) 1 panneau/latte de protection en haut
- 10) 1 échelle
- 11) 1 panneau court pour art. 4593
- 12) 1 tête pour lit d'équerre, seul, pour art. 4593

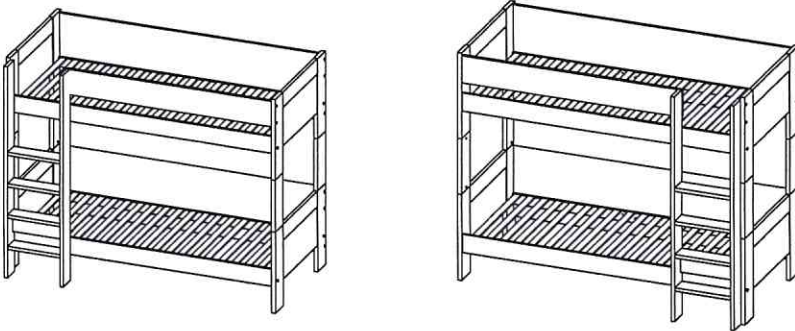

Cette instruction de montage décrit l'assemblage avec l'échelle placée à gauche. L'assemblage avec l'échelle placée à droite est inversé.

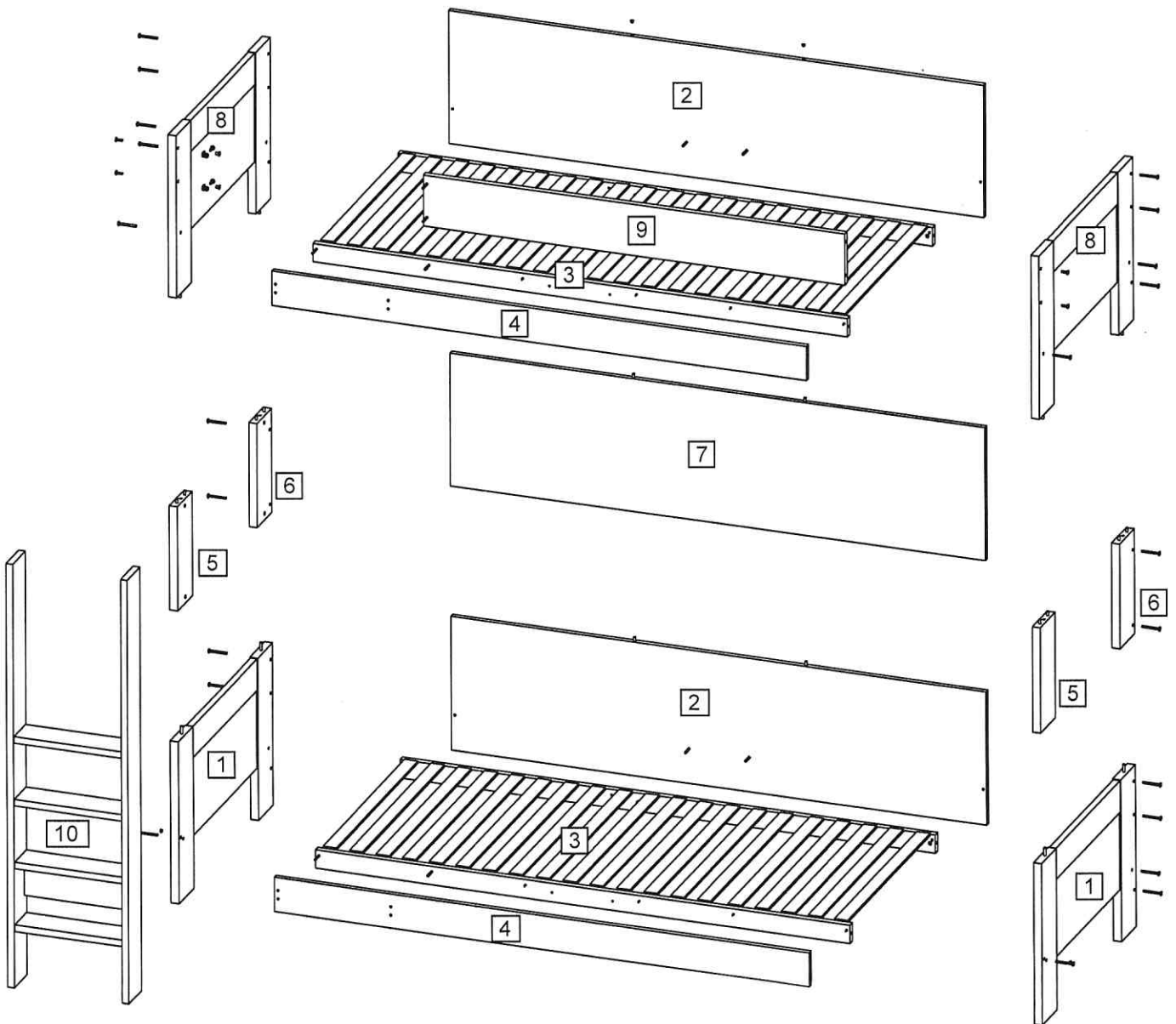

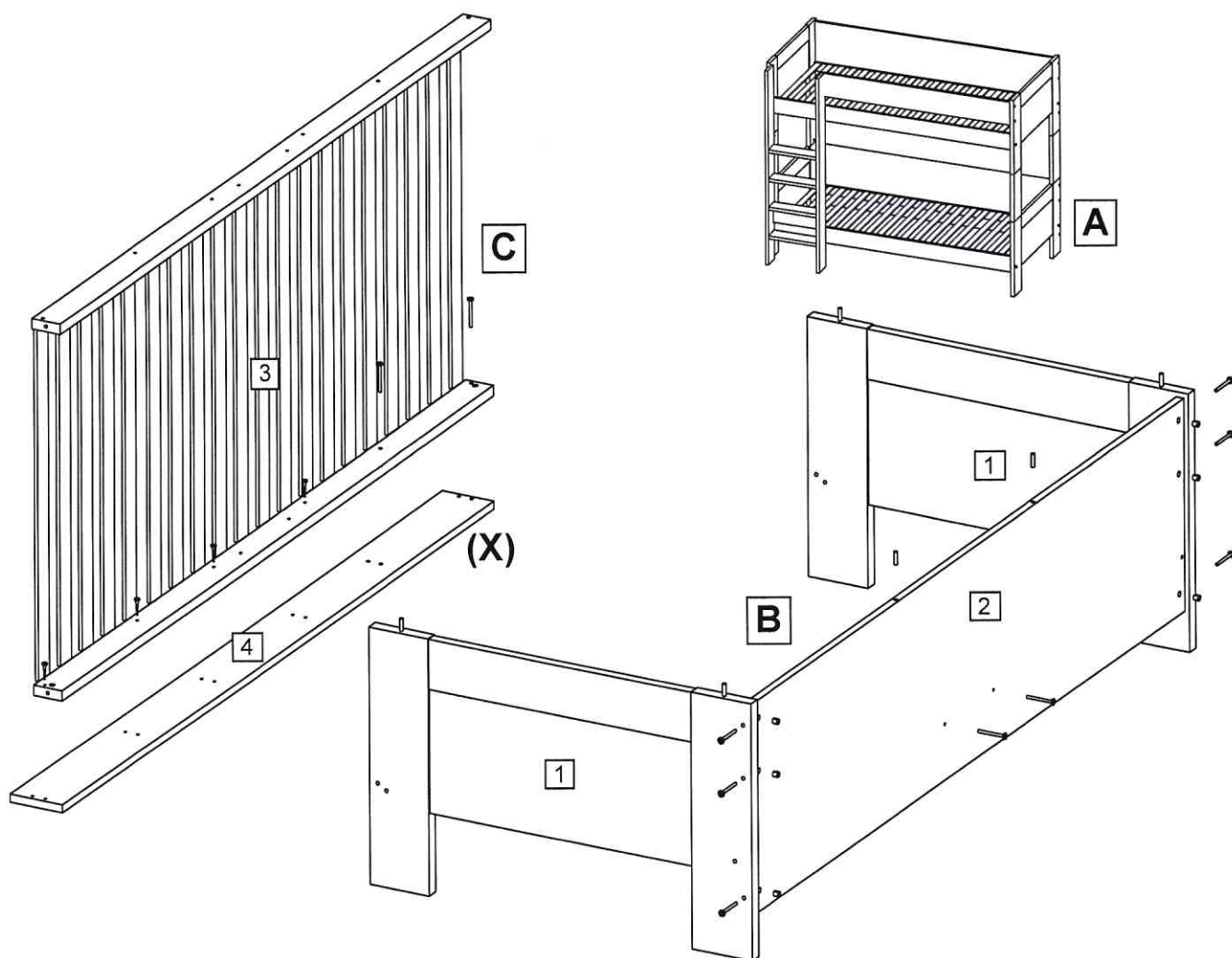

### Montage du lit inférieur, partie A

#### Figure B

Insérez le 6 écrous ronds (G) dans la paroi arrière (2). Insérez le 2 chevilles de bois (I) dans la paroi arrière (2). Fixez maintenant les deux têtes de lit (1) avec 3 vis (A) chacune à la paroi arrière.

#### Figure C

Les 4 trous traversants (X) servent à fixer l'échelle (ici de devant à gauche). Si l'échelle doit être montée à droite, les trous (X) doivent être devant à droite.

Vissez le cadre (3) avec le panneau (4) avec 4 vis (D) 6x40. Assurez-vous que le cadre soit à fleur à droite, à gauche et en bas avec le panneau.

#### Figure D

Insérez les 4 écrous ronds (G) dans les trous du cadre d'assemblage (3). Montez le cadre (3) avec 6 vis (A) et 2 écrous (J) dans le support de lit inférieur. Serrez les vis seulement légèrement.

Vissez les 4 vis à double filetage (E) avec la clé coudé (M) en haut dans les 4 traverses des têtes de lit (1). Le filetage M8 doit dépasser de 32-35 mm.

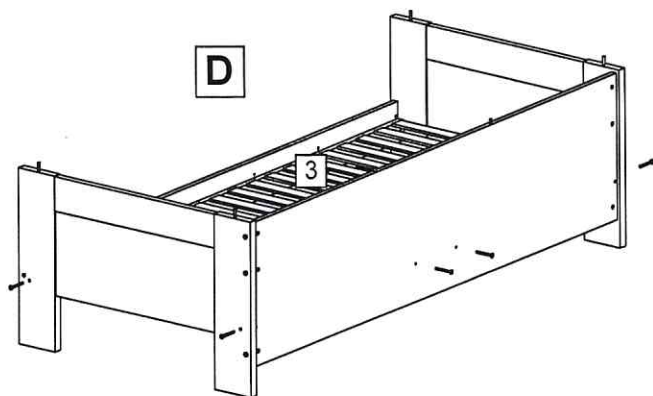

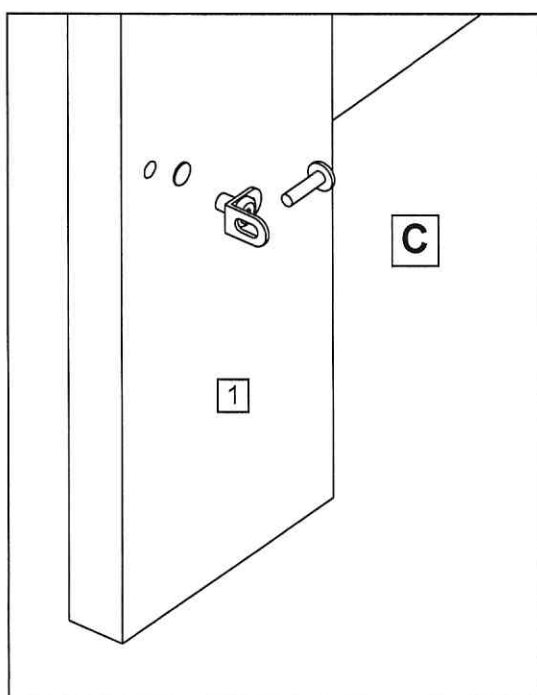
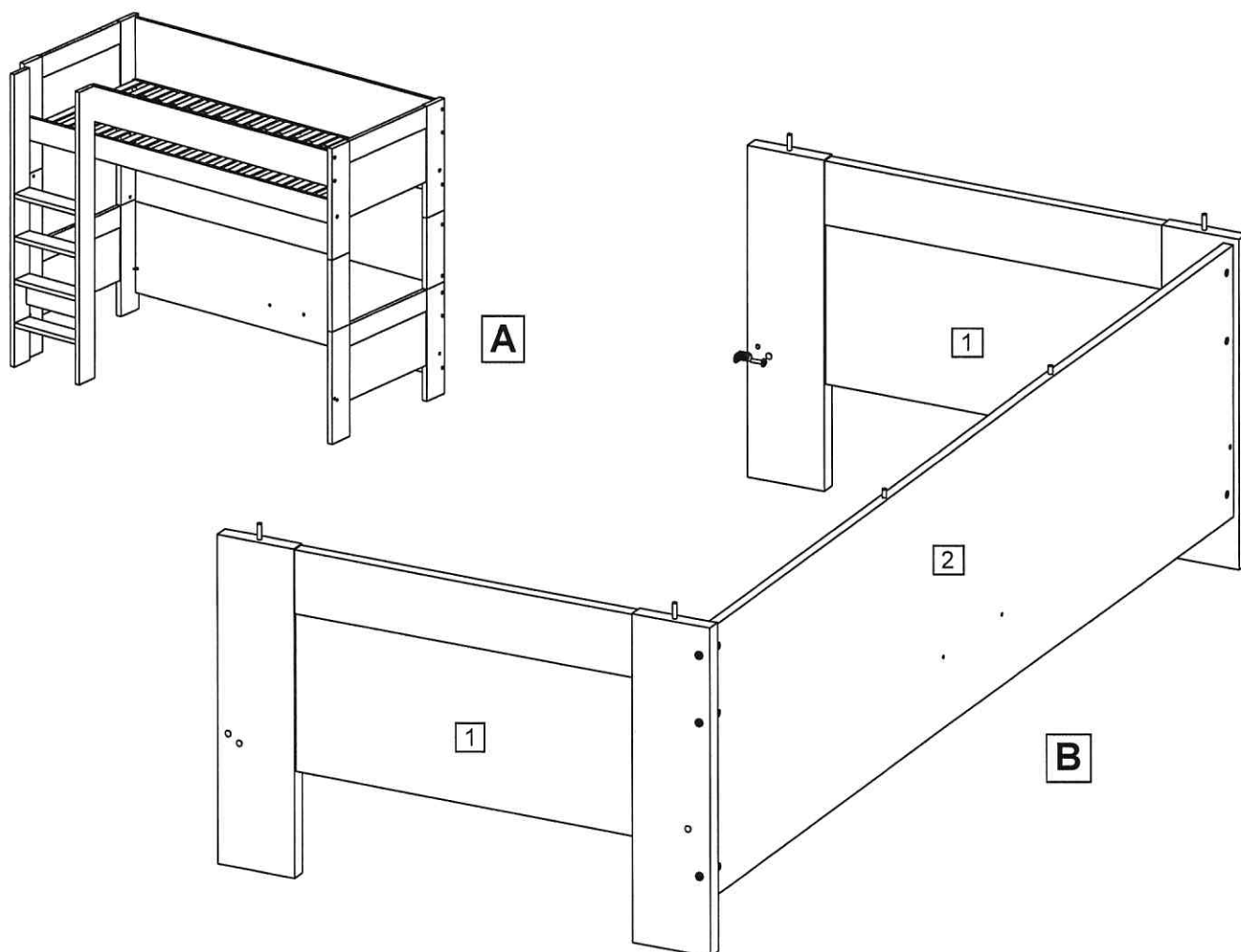

### Montage du lit inférieur, partie A

#### Figure B

Insérez le 6 écrous ronds (G) dans la paroi arrière (2).  
 Insérez le 2 chevilles de bois (I) dans la paroi arrière (2).  
 Fixez maintenant les deux têtes de lit (1) avec 3 vis (A) M6x65 chacune à la paroi arrière.

#### Figure C

Vissez la cornière (F) avec la vis (B) et l'écrou à douille (C) dans les traverses de la tête de lit (1).  
 La cornière est placée dans le trou de devant.  
 Si l'échelle doit être montée du côté droit, vissez la cornière à l'intérieur de la tête de lit droite.

Vissez les 4 vis à double filetage (E) avec la clé coudé (M) en haut dans les 4 traverses des têtes de lit (1). Le filetage M8 doit dépasser de 32-35 mm.

Le montage du lit supérieur et de l'échelle se fait comme décrit sur la feuille 4.

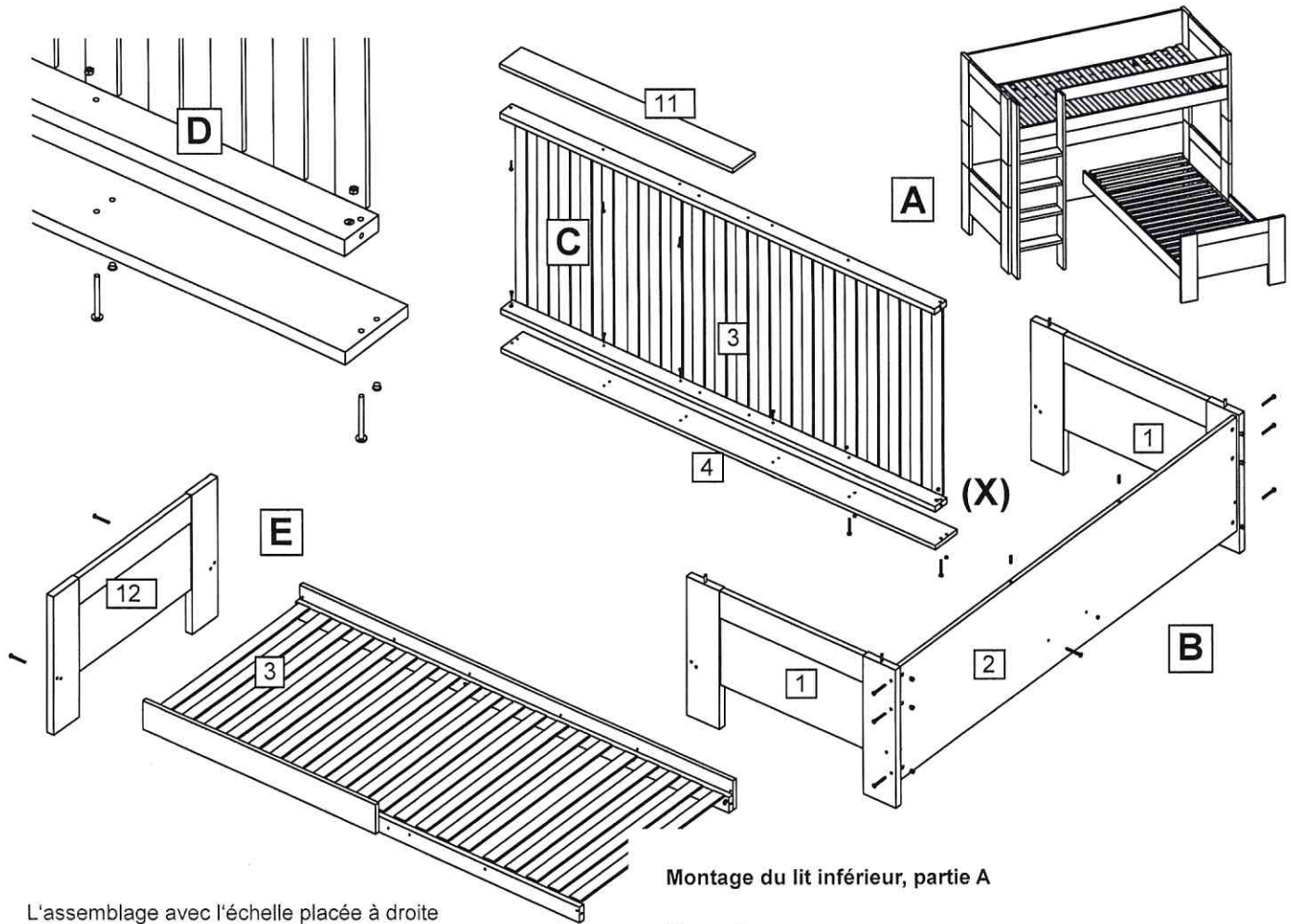

L'assemblage avec l'échelle placée à droite est inversé

#### Montage du lit inférieur, partie A

##### Figure B

Insérez le 6 écrous ronds (G) dans la paroi arrière (2). Insérez le 2 chevilles de bois (I) dans la paroi arrière (2). Fixez maintenant les deux têtes de lit (1) avec 3 vis (A) chacune à la paroi arrière.

##### Figure C/D

Les 4 trous traversant (X) sont dirigés vers la paroi arrière (2). Vissez le cadre (3) avec le panneau (4) avec 4 vis (D) et 2 vis (A) + 2 écrous (J). Montez également le panneau court (11) avec 3 vis (D). Assurez-vous que le cadre soit à fleur à gauche et en bas avec les panneaux.

##### Figure E

Montez maintenant la tête de lit (12). Insérez 2 écrous ronds (G) dans les trous du cadre d'assemblage (3). Fixez la tête de lit (12) avec 2 vis (A) au cadre (3).

##### Figure F/G

Insérez les 2 écrous ronds (G) dans les trous du cadre d'assemblage (3). Montez le cadre (3) avec 4 vis (A) et 1 écrou (J) dans le support de lit inférieur. Serrez les vis seulement légèrement. Vissez la cornière (F) avec la vis (B) et l'écrou à douille (C) dans les traverses de la tête de lit (1). Vissez les 4 vis à double filetage (E) avec la clé coudé (M) en haut dans les 4 traverses des têtes de lit (1). Le filetage M8 doit dépasser de 32-35 mm.

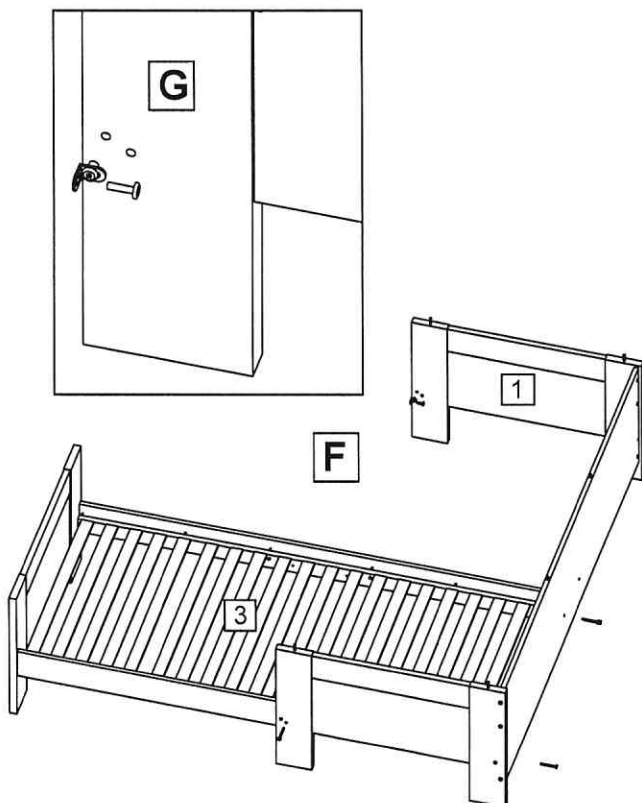

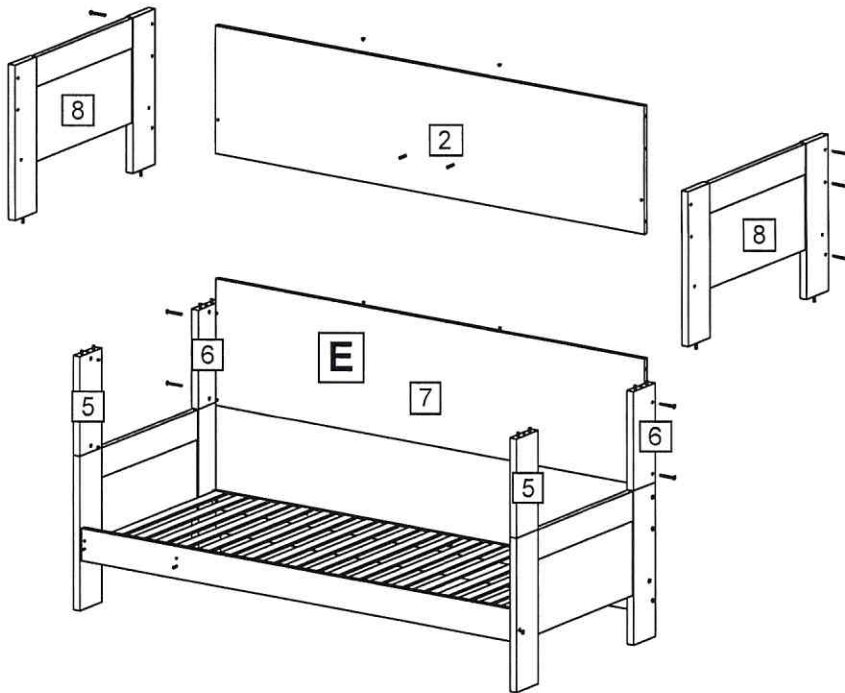

**Montage de la partie intermédiaire et du lit supérieur**

Figure E/F2

Placez les traverses (5) et (6) sur les pieds de lit inférieurs et fixez-les avec la vis sans tête. (N) (F2)  
 Placez la paroi arrière (7) entre les poteaux arrière et vissez-la avec 4 vis (A) M6x65 de l'extérieur.  
 Vissez les 4 vis à double filetage (E) M8x100 depuis dessous dans les têtes de lit (8).  
 Placez la première tête de lit (8) sur les traverses intermédiaires (6) et fixez-la avec les vis sans tête dans les traverses intermédiaires (6). (N) (F2)  
 Placez la paroi arrière supérieure (2) sur la paroi arrière (7) et vissez-la à une tête de lit. Vous pouvez ensuite monter la deuxième tête de lit (8).

**Montage de la partie intermédiaire et du lit supérieur**

Figure F/F.1

Montez le cadre supérieur (3) avec le panneau (4) (décrit sur la feuille 3, sous (C))

Vissez les deux cornières (F) avec 2 vis (B) M6x25 et 2 vis à douille (C) M6 dans la tête de lit (voir figure F.1).

Fixez maintenant l'échelle au lit avec 4 vis (A) et 2 vis (B).

Vissez maintenant la latte de protection (9) en haut avec 4 vis (A).

(Observez les feuilles 3.1 et 3.2 pour les modèles 4591, 4593)

**Conseils de montage :**

Toutes les vis sont plus faciles à insérer, si les vis déjà montées ne sont pas encore complètement serrées.

Si vous utilisez une visseuse sur accu pour le montage, ajustez le couple de serrage afin de ne pas endommager les têtes de vis.

Insérez des bouchons (H) dans tous les trous ouverts.

Le sachet de visserie peut contenir des vis excédentaires en fonction du modèle de lit. Vous pouvez les conserver comme pièces de rechange.

**Nettoyage :**

N'utilisez pas de détergent trop puissant; un simple produit de nettoyage ordinaire et un chiffon doux suffisent.

Nous vous souhaitons beaucoup de plaisir avec votre nouveau lit superposé.

